



- § Schaltmodul zum Einbau in die **LSA Schaltbox**
- § 2 dreifeldige Signalgeber (z.B. KFZ-, Fußgänger-, Blindensignalgeber)
- § 2 potentialfreie Ausgänge zur Ansteuerung von z.B. Quittungslampen für Fußgänger oder Koordinierungsimpulse für nachgeschaltete Anlagen
- § 4 potentialfreie Eingänge für z.B. Fußgängerdetektoren, Schleifen- und ÖPNV-Detektoren oder für die Anlagenkoordinierung.



Allgemeine technische Daten

Gehäuse:	Abmessungen: 114,4 x 99 x 45 mm Montage: DIN - Hutschiene Gewicht: ca. 180 g
Betriebstemperatur:	-25°C...+60°C ohne Betauung
Lagertemperatur:	-25°C...+85°C
Schutzart:	IP20
Signalgeber:	6 Kfz-Niedervoltlampen (12V, 4 - 20W) an 2 Kanälen (Sperr-, Übergangs-, Freigabesignal)
Signalsicherung	Rotkanal: Einstellbare Unterstromschwelle Grünkanal: Fehlsignalerkennung $U_{\text{fremd}} > 1,5 \text{ V}$ Alle Lampen: Lampenausfall CRC-Überwachung der Signalsicherungsdaten über Steuerrechner deTRAcon
Konfiguration:	
Normen:	DIN VDE 0832 (Feb. 2002) DIN EN 12675 (Dez. 2000) DIN VDE 0100 RiLSA

Weitere Kenndaten

Betriebsspannung:	Controller: 5V $\pm 5\%$, 100 mA CAN-Teil: 5V $\pm 5\%$, 10 mA Leistungsteil: 11V $\pm 10\%$, 100 mA...6 A Dauerstrom (12A, <10s), abhängig von Lampentyp
zusätzliche Ausgänge:	2 potentialfreie Relaiskontakte 250V~/6A zur Steuerung von z.B. ÖPNV-Anmeldungslampen oder Quittungslampen der Fußgängertaster
Detektoreingänge:	4 potentialfreie Eingänge gegen Masse, frei verwendbar, z.B. zur Auswertung von Fußgängertastern, Schleifendetektoren
Datenbus:	1 CAN, 100 Kbit/s, V2.0 part B (active) (galvanisch getrennt, 5 V Pegel) Anschluss über 10poligen Modulbus
Wartung:	1 Programmier-/Serviceschnittstelle (intern)

Technische Daten



Anschlüsse, Anzeigen

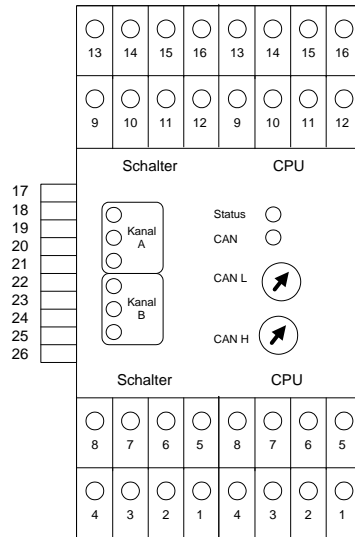

Klemmen (Schalter):

1: LR1
 2: LY1
 3: LG1
 4: G10
 5: LR2
 6: LY2
 7: LG2
 8: G10
 9: G10
 10: G10
 11: V12P
 12: V12P
 13: QUIT1
 14: QUIT2
 15: U_QUIT
 16: G_QUIT

Klemmen (CPU)

1: IN1
 2: G10
 3: IN2
 4: G10
 5:
 6:
 7:
 8:
 13: IN3
 14: G10
 15: IN4
 16: G10

Modulbus:

17:
 18: GND
 19: GND
 20:
 21: CAN-H
 22: CAN-L
 23: CAN-GND
 24: CAN-VCC
 25: VCC
 26: VCC
 PE: verbunden mit DIN-Schiene

Adressierung

2stellige Adresse über 2 Drehschalter

00h Modul hört auf alle Adressen

01h...FEh eingestellte Moduladresse

FFh Modul ist deaktiviert

Diagnose

6 farbige LED: eine je Lampenausgang

1 rote LED: Status des Schaltmoduls

1 gelbe LED: CAN-Aktivität

Anschlüsse Anzeigen

Lieferumfang Gesamtbaugruppe

LSA Schaltmodul 12V

(Artikel Nr. 129)

Zubehör

LSA Schaltbox

(Artikel Nr. 101)

LSA Netzteil

(Artikel Nr. 135)

Lieferumfang Zubehör

- technische Änderungen vorbehalten -

